

MANUAL DE INSTRUCCIONES

Calentador de toallas, ref. WARMEX (T-02)

1. Información general del producto

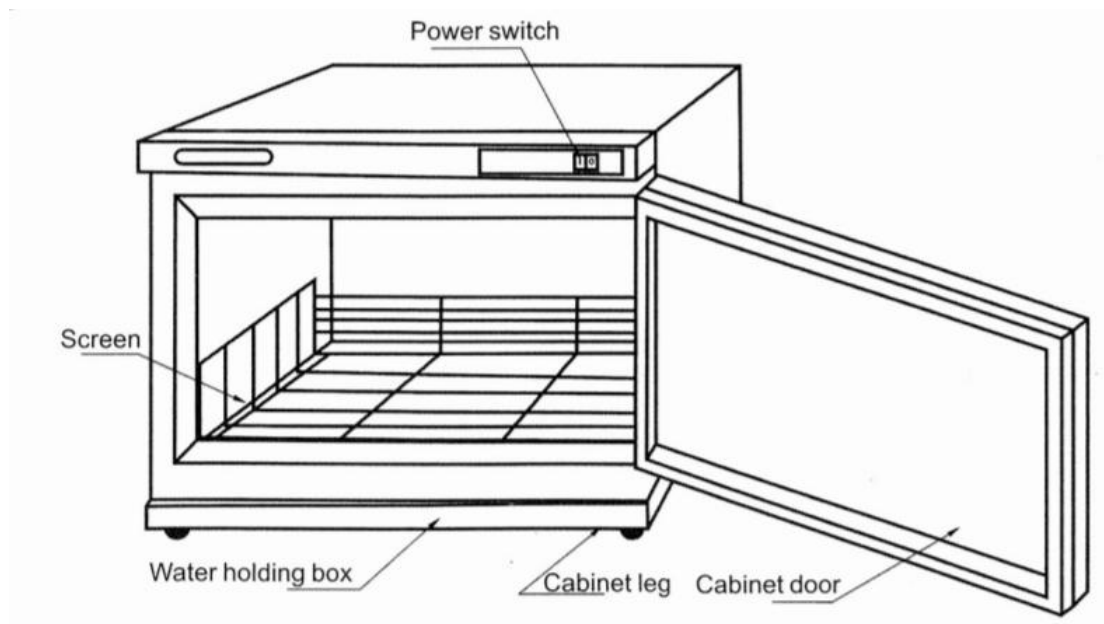

2. Características técnicas

Capacidad (en litros)	11l
Potencia nominal	200W
Voltaje nominal	220V ~ 240V
Frecuencia	50Hz/60Hz
Temperatura máxima	80°C
Dimensiones	46x35x31cm

3. Instrucciones de uso

- 1) Doble las toallas limpias y húmedas, introdúzcalas en el cajón metálico del interior de la unidad y cierre la puerta.
- 2) Pulse el botón para encender la unidad. Una vez se encienda el indicador

LED al lado del botón, el aparato empezará a calentarse.

- 3) La unidad se detendrá una vez alcanzada la temperatura máxima.
- 4) Para extraer las toallas una vez terminado el ciclo, apague la unidad. Se recomienda utilizar unas pinzas para sacar las toallas y así evitar quemaduras.

4. Observaciones y advertencias

- Coloque la unidad en un sitio fresco y seco, alejada de espacios inflamables. Se recomienda mantener al menos 30 mm con respecto a otros objetos.
- Seleccione la toma de corriente adecuada según las características técnicas citadas anteriormente.
- Este aparato está diseñado para calentar toallas, no para secarlas. Evite introducirlas completamente mojadas en la unidad. Esto alargara la vida útil del equipamiento.
- No abra la puerta de la unidad mientras esté en funcionamiento.
- No introduzca sustancias químicas en la unidad.
- Si ocurre alguna incidencia o fallo durante el ciclo, apague la unidad e informe al fabricante o a un profesional cualificado. No manipule el aparato sin la autorización del fabricante.
- Limpie el aparato con un producto neutro. No utilice productos químicos ácidos o alcalinos que puedan resultar corrosivos o tóxicos para la unidad.
- Apague y desenchufe la unidad si no la utiliza.

USER GUIDE

Hot towel cabinet, ref. WARMEX (T-02)

1. General product information

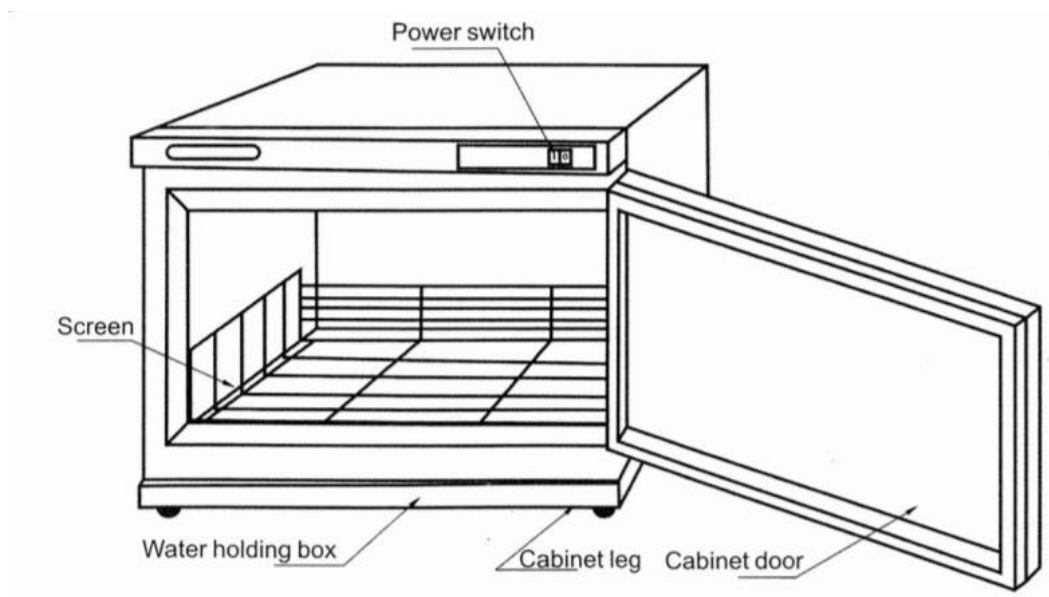

2. Technical specifications

Capacity	11l
Rated Power	200W
Rated Voltage	220V ~ 240V
Frequency	50Hz/60Hz
Maximum temperature	80°C
Dimensions	46x35x31cm

3. Operation

- 1) Fold clean wet towels and place them onto the metallic shelf of the towel cabinet and close the door.
- 2) Press the power switch to turn the unit on, the working indicator next to the button will be switched on, which shows that the cabinet has started

heating.

- 3) When the temperature reaches the maximum temperature, it will get stopped.
- 4) If you need to take the towels out, switch the unit off and the LED indicator will turn off. It is recommended to use tweezers to take the towels out so as to avoid being burnt.

4. Remarks

- Place the unit in a cool and dry place far from inflammable spaces. It is recommended to keep 30 mm at least from the other objects nearby.
- Select a proper socket according to the technical specifications above.
- This unit is conceived for heating the towels, not drying them, so avoid placing them completely soaked into the cabinet. This will extend the unit lifespan.
- Do not open the cabinet door while working.
- Do not introduce chemical substances into the cabinet.
- If any incidence happens to the unit during operation, switch it off and inform either the manufacturer or a qualified professional. Do not manipulate it without the manufacturer permission.
- Clean the cabinet with a neutral product regularly. Do not use acidic or alkaline chemical products which can become corrosive or toxic for the unit.
- Switch it off and unplug the unit if you are not using it.

MODE D'EMPLOI

Chauffe-serviettes, réf. WARMEX (T-02)

1. Visuel du produit

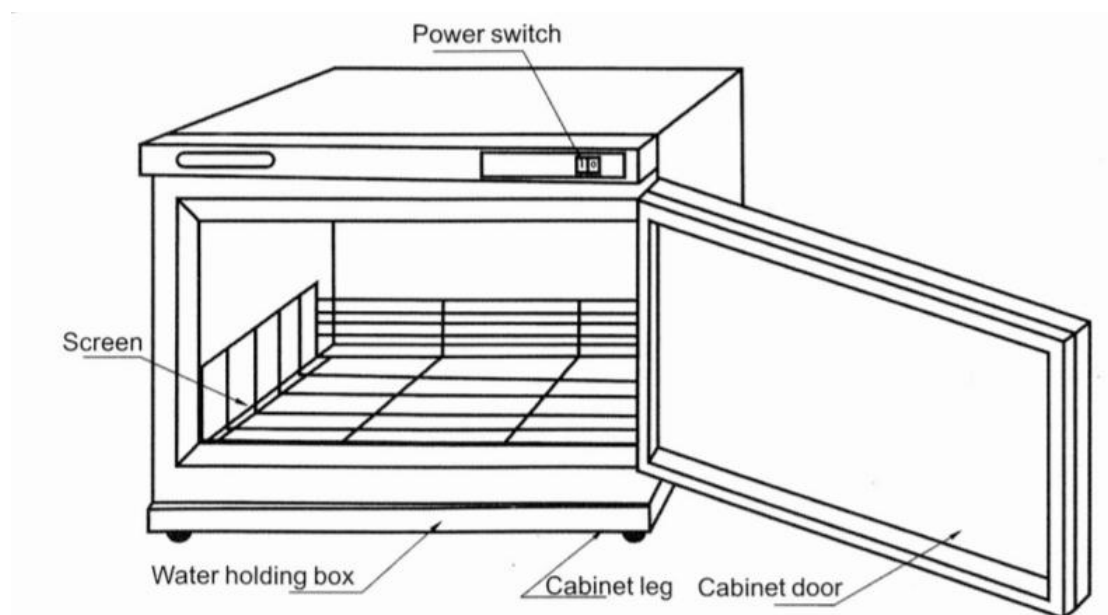

2. Spécifications techniques

Capacité en litres	11l
Puissance nominale	200W
Tension nominale	220V ~ 240V
Fréquence	50Hz/60Hz
Température maximum	80°C
Dimensions	46x35x31cm

3. Mode d'emploi

- 1) Pliez les serviettes propres et humides sur le plateau métallique dans le chauffe-serviettes et fermez la porte.
- 2) Allumez l'appareil en appuyant sur l'interrupteur ON, et le voyant va s'allumer. Ça signifie que l'appareil est en marche.
- 3) Quand la température arrive au maximum, le chauffe-serviettes s'arrêtera.

- 4) Pour sortir les serviettes, éteignez l'unité (le voyant s'éteindra). On recommande d'utiliser des pinces pour sortir les serviettes afin d'éviter des brûlures.

4. Observations et précautions

- Placez l'unité dans un espace frais et sec loin des ambiants inflammables. Il est recommandé de maintenir l'appareil à une distance de minimum 30 mm des autres objets à proximité.
- Utilisez la prise de courant approprié selon les spécifications électriques.
- Cet appareil est conçu pour le chauffage des serviettes, non pour leur séchage. Ne placez pas les serviettes complètement mouillés dans l'appareil. Si cette remarque est bien tenue en compte, cela allongera la vie utile de l'appareil.
- N'Ouvrez pas la porte avec l'appareil en marche.
- N'introduisez pas des substances chimiques dans l'appareil.
- Si quelque problème arrive quand l'unité est en marche, éteignez la et contacter le constructeur ou votre agent de vente. Ne pas manipuler l'appareil sans la permission du constructeur.
- Nettoyez l'unité avec une lotion neutre régulièrement. N'utilisez pas des substances chimiques acides ou alcalines qui peuvent devenir corrosives pour l'unité.
- Éteignez et débranchez l'appareil s'il ne doit pas être utilisé.

Handtuchwärmer, ref. WARMEX (T-02)

1. Abbildung

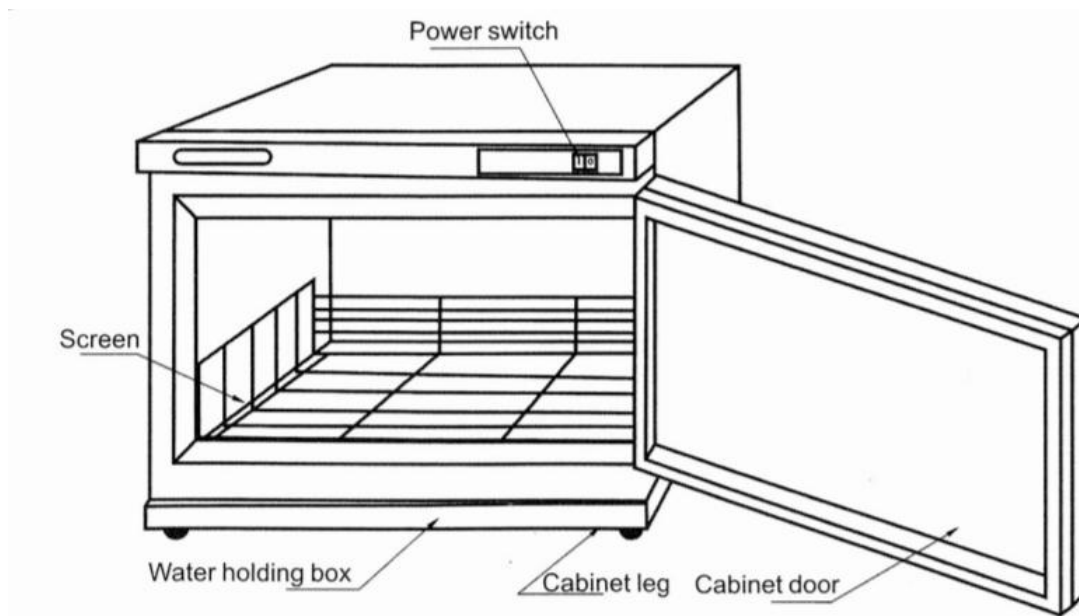

2. Technische Daten

Fassungsvermögen	11 l.
Nennleistung	200W
Nennspannung	220V ~ 240V
Frequenz	50Hz/60Hz
Maximale Temperatur	80°C
Abmessungen	46x35x31cm

3. Bedienung

- 1) Falten Sie feuchte saubere Tücher und legen Sie sie auf dem metallischen Gitter. Danach schließen Sie die Tür.
- 2) Drücken Sie auf die POWER Taste, das Licht neben dem Schalter wird leuchten und zeigt, dass das Gerät in Betrieb ist.
- 3) Das Gerät stoppt automatisch, wenn die maximale Temperatur erreicht wird.

- 4) Um die Handtücher rauszunehmen, schalten das Gerät aus und warten Sie darauf, dass das Arbeitslicht nicht mehr leuchtet. Um Verbrennungen zu vermeiden, wird es empfohlen Pinzetten zu benutzen.

4. Achtung

- Stellen Sie das Gerät in einem trockenen und kühlen Platz, entfernt von brennbaren Bereichen. Es wird empfohlen, das Gerät mindestens 30 mm von anderen Objekten entfernt zu stellen.
- Verwenden Sie einen passenden Stecker, passend zu den oben genannten technischen Daten.
- Das Gerät wurde entworfen, um Handtücher zu erwärmen, nicht um sie zu trocknen. Legen Sie keine durchnässten Handtücher rein, damit die Langlebigkeit des Gerätes erhöht wird.
- Öffnen Sie nicht die Tür des Gerätes, wenn es in Betrieb ist.
- Verwenden Sie keine chemische Produkte.
- Wenn Sie Probleme am Handtuchwärmer während des Betriebs feststellen, schalten Sie das Gerät aus und setzen Sie sich mit ihrem Händler oder Fachbetrieb in Verbindung.
- Reinigen Sie das Gerät mit einer neutralen Lösung regelmässig und verwenden Sie keine säuren- oder alkalihaltigen Mittel, um Korrosion bei dem Gerät zu vermeiden.
- Schalten Sie das Gerät aus und stecken Sie es ab, wenn Sie es nicht verwenden.

Scalda salviette, ref. WARMEX (T-02)

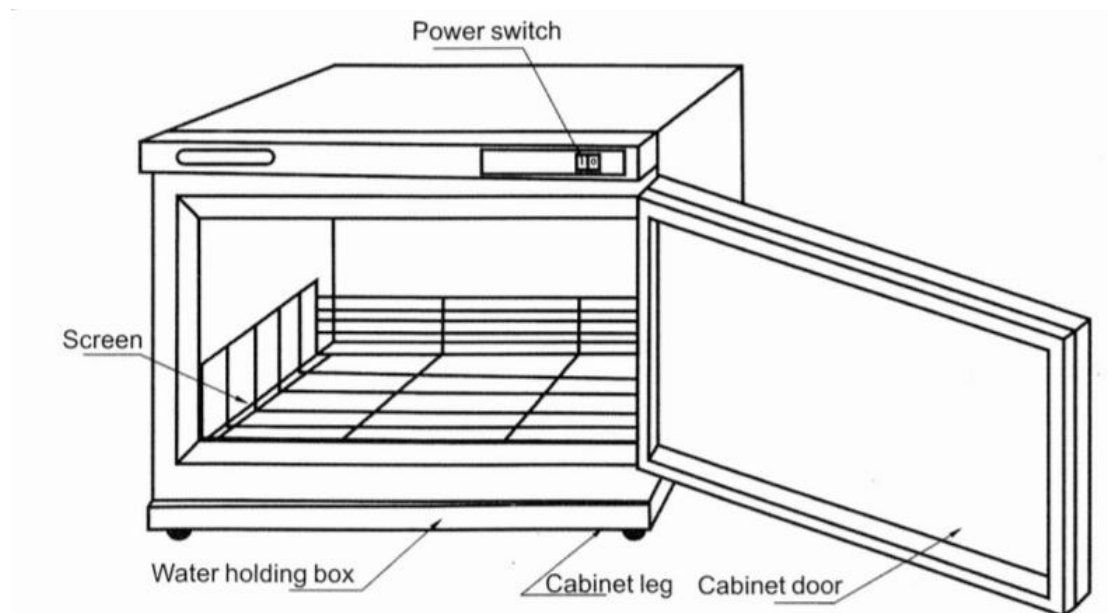

SCHEMA

Screen: gratella

- Water holding box: recipiente per la raccolta dell'acqua
- Power switch: interruttore d'accensione
- Cabinet leg: gambe
- Cabinet door: sportello

SCHEMA TECNICA

Capacità	11 l
Potenza nominale	200 W
Voltaggio nominale	220 V ~ 240 V
Frequenza	50 Hz/60 Hz
Temperatura massima	80 °C
Dimensioni	46 x 35 x 31cm

ISTRUZIONI D'USO

1. Piegare le salviette pulite e bagnate, metterle sulla gratella e chiudere lo sportello.
2. Premere l'interruttore, si accenderà la relativa spia luminosa, che significa che lo scaldasalviette ha iniziato il riscaldamento.
3. Quando la temperatura massima è raggiunta il dispositivo si spengerà.
4. Se è necessario prendere delle salviette dallo scaldasalviette, spingere il dispositivo e la spia luminosa si spengerà. È consigliabile prendere le salviette con una pinza per evitare eventuali bruciature.

AVVERTENZE

- Collocare l'apparecchiatura in un luogo fresco e asciutto, lontano da ambienti infiammabili. Si raccomanda mantenere una distanza di almeno 30 mm da eventuali altri oggetti nelle vicinanze.
- Selezionare una presa corretta in base alle specificazioni della scheda tecnica.
- Questo dispositivo è concepito per il riscaldamento delle salviette, non per l'essiccazione, per cui evitare di inserire delle salviette completamente inzuppate. In questo modo si allungherà la vita utile del dispositivo.
- Non aprire lo sportello durante il processo di riscaldamento.
- Non introdurre sostanze chimiche nello scaldasalviette.
- Se si verifica qualche problema durante funzionamento, spingere il dispositivo e ricorrere al fornitore o a un professionista tecnico qualificato. Non manipolarlo senza l'autorizzazione del produttore.
- Pulire regolarmente il rivestimento interno con una lozione neutra. Non utilizzare prodotti chimici acidi o alcalini che possono essere corrosivi o tossici per il dispositivo.
- Spegnerlo e scollegare il dispositivo se non si utilizza.