

INŠTRUKCIE K MONTÁŽI

Technická špecifikácia

Testovaný tlak	15 bar
Prívod studenej vody	modrá bodka vpravo
Prívod teplej vody	červená bodka vlevo

Prevádzkové limity podľa UNI 10234 EN (817)

Tlak	Min 0,5 bar	Max 10 bar
Teplota		Max 90 °C

Obmedzenie odporúčanej normou EN 817 "pre bezproblémovú prevádzku" batérie:

Tlak	Min 1 bar	Max 5 bar
Teplota		Max 65 °C

Poznámka

- Je nutné pri inštalácii dôkladne opláchnuť všetky trubky, aby sa zabránilo poškodeniu batérie a spršky drobnými nečistotami a i.
- V prípade prevádzkového tlaku väčšieho ako 5 bar sa odporúča inštalovať redukčný ventil.
- Odporúčame inštalovať centralizovaný filter pre prípad, že by voda obsahovala nejaké nečistoty.

INŠTALÁCIA

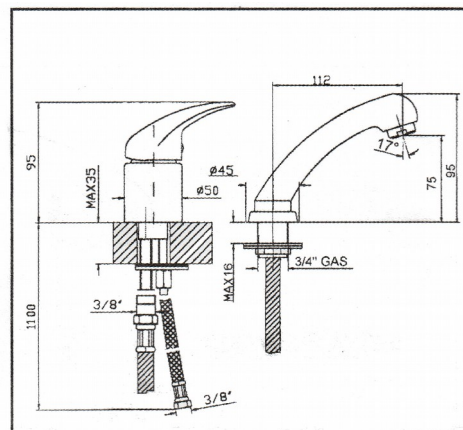
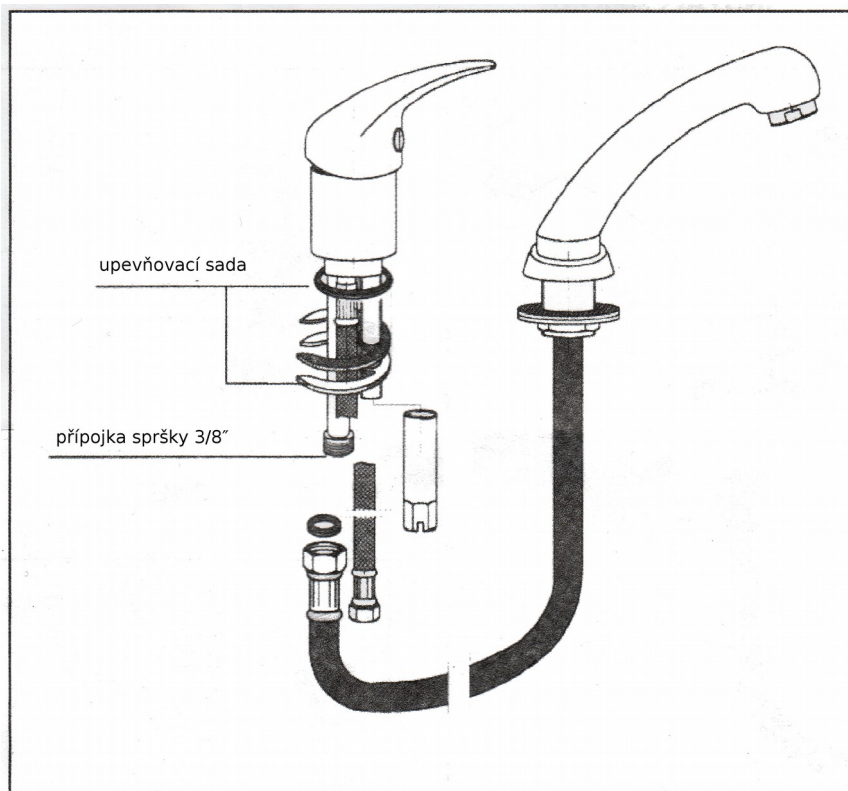

Údržba

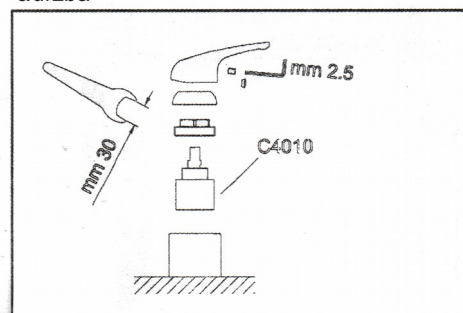

ZÁRUKA

Záruka je platná len v prípade výrobných chyby a poskytuje právo na bezplatnú výmenu chybného kusu.

Záruku nie je možné uplatniť v prípade:

- Nesprávneho zaobchádzania s produktom
- Zlej inštalácie.
- Použitie iných tlakov a teplôt ako vyššie odporúčaných.
- Použitie znečistenej vody, najmä vody s prítomnosťou cudzích telies.
- Čistenie povrchov korozívnymi alebo abrazívnymi prípravkami. Odporúčame povrchy čistiť vodou a neutrálnym mydlom.